

MESA HIDRÁULICA MS 15

150 KG

CARACTERÍSTICAS

Volteador de cilindros

- Estructura de acero soldado con acabado duradero.
- La bomba hidráulica duradera garantiza una larga vida útil.
- Las ruedas robustas con protector de rueda de seguridad mejoran la seguridad durante el funcionamiento.
- Pedal hidráulico de pie de fácil acción operado con el pie para elevar la mesa elevadora al nivel de altura deseado.
- La protección trasera de seguridad protege a los operadores de los peligros.
- Con plataforma de apoyo en el costado del brazo para garantizar el servicio de seguridad.
- La práctica liberación de los dedos reduce suavemente incluso las cargas pesadas.
- Con sobrecarga por válvula de paso para proteger al operador y la bomba.

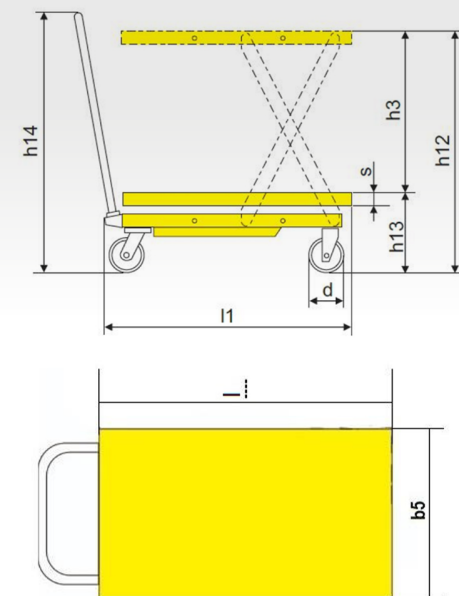

STRONGDUCK®

ESPECIFICACIONES TÉCNICAS

MARCA	STRONGDUCK		
MODELO	MS 15		
CAPACIDAD	KG	150	
MAX. ALTURA DE ELEVACIÓN	H12 (MM)	740	
MIN. ALTURA DE LA MESA	H13 (MM)	225	
ALTURA DE ELEVACIÓN	H3 (MM)	515	
TAMAÑO DE LA MESA	L x B5 x S (MM)	740 x 450 x 35	
ALTURA TOTAL	H14 (MM)	935	
LONGITUD TOTAL	L1 (MM)	830	
CICLOS DEL PEDAL A ALTURA MÁXIMA	25		
DIÁMETRO DE LA RUEDA	D (MM)	100	
PESO DE SERVICIO	KG	44	