

# TRANSPALETA HIDRÁULICA BOBINERA BFJ

**1000 KG**

## CARACTERÍSTICAS

- Equipo reforzado y a medida, para elevar grande cantidad de carga de bobinas ya sea de papel o telas o fierros macizos
- Diseño completo de la bomba con bomba confiable a prueba de fugas que elimina el mantenimiento y extiende el tiempo de servicio.
- Arco de dirección 210 y radio de giro pequeño.
- La velocidad de descenso de la horquilla es controlable, operada por control manual y pedal.
- Rodillo de entrada / salida, viaja más libremente.
- Equipado con válvula de sobrecarga. Con mucho tiempo de servicio.
- Control manual de 3 posiciones - Elevación, descenso y neutro.
- 12 boquillas de grasa lubricante en todas las partes móviles para un fácil mantenimiento.
- La tapa ajustable de la bomba garantiza una larga vida útil.
- Mango ergonómico de goma, grande con tres palancas de control.

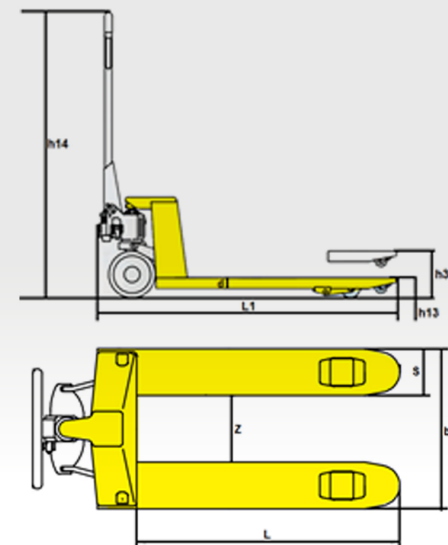

**STRONGDUCK®**

## ESPECIFICACIONES TÉCNICAS

MARCA		STRONGDUCK	
MODELOS			BFJ
CAPACIDAD		KG	1000
ANCHO EXTERNO DELAS HORQUOILLAS	B5	MM	(965)
DIÁMETRO DE PACA		MM	700--1200
LARGO ÚTIL DE LAS HORQUILLAS	L	MM	1150
ALTURA DE SIN MANGO		MM	431.50
MEDIDAS DE LAS HORQUILLAS	S*D	MM	160*50
ALTURA DE LAS HORQUILLAS ELEVADAS	H3	MM	200
ALTURA DE LAS HORQUILLAS BAJAS	H13	MM	85
VACÍO ENTRE LAS HORQUILLAS	Z	MM	945
ALTURA TOTAL	H14	MM	1224
LARGO TOTAL DEL EQUIPO	L1	MM	1603
RUEDAS DE HORQUILLA NYLON		MM	80
RUEDAS DE DIRECCIONALES NYLON		MM	200
VELOCIDAD DE DESCENSO C/SIN DESCARGA			CONTROL MANUAL
BOMBEO MANUAL			SI
PESO DEL EQUIPO		KG	135
JUEGO DE PISTONES CROMADOS			SI