

MESA HIDRÁULICA MS80 MS100 MS150

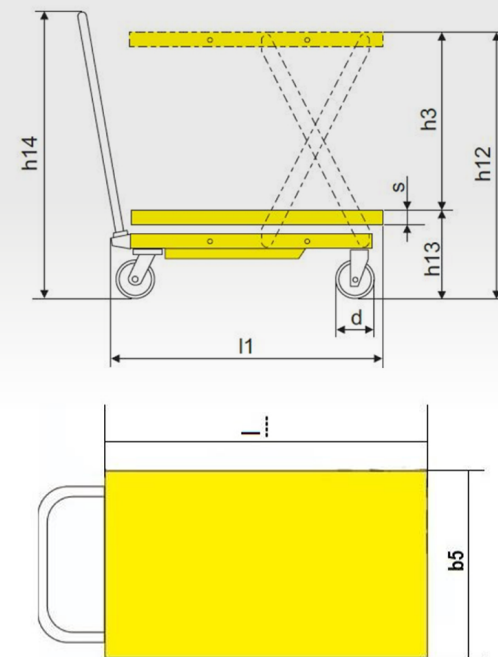

CARACTERÍSTICAS

- Estructura de acero soldada con acabado duradero.
- La bomba hidráulica duradera garantiza una larga vida útil.
- Las ruedas robustas con protector de rueda de seguridad mejoran la seguridad durante el funcionamiento.
- Pedal hidráulico de pie de fácil acción para elevar la mesa elevadora a un nivel de altura deseado.
- La protección trasera de seguridad protege a los operadores de los peligros.
- Con plataforma de apoyo en el costado del brazo para garantizar el servicio de seguridad.
- La práctica liberación de los dedos reduce suavemente incluso las cargas pesadas.
- Con sobrecarga por válvula de paso para proteger al operador y la bomba.

STRONGDUCK®

ESPECIFICACIONES TÉCNICAS

MARCA		STRONGDUCK	STRONGDUCK	STRONGDUCK
MODELO		MS80	MS100	MS150
CAPACIDAD	KG	800	1000	1500
MAX. ALTURA DE ELEVACIÓN	H12 (MM)	1000	1000	1000
MIN. ALTURA DE LA MESA	H13 (MM)	420	380	420
ALTURA DE ELEVACIÓN	H3 (MM)	580	620	580
TAMAÑO DE LA MESA	L x B5 x S (MM)	1000 x 510 x 55	1016 x 515 x 60	1220 x 610 x 60
ALTURA TOTAL	H14 (MM)	996	962	962
LONGITUD TOTAL	L1 (MM)	1150	1170	1379
CICLOS DEL PEDAL A ALTURA MÁXIMA		≤70	≤55	≤70
DIÁMETRO DE LA RUEDA	D (MM)	150	150	150
PESO DE SERVICIO	KG	115	115	135