

MESA HIDRÁULICA MSA15 MSA35

CARACTERÍSTICAS

- Valioso equipo de manejo de materiales para usar como mesa de sensaciones en la línea de ensamble.
- Construcción de acero estructural resistente.
- Elevación hidráulica accionada por el pie de fácil acción para elevar la mesa al nivel deseado.
- Control manual de descenso de la mesa.
- La válvula de paso de carga protege al operador y la bomba.

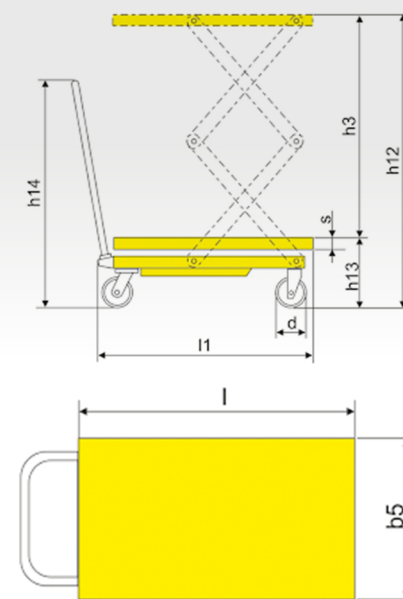

STRONGDUCK®

ESPECIFICACIONES TÉCNICAS

MARCA		STRONGDUCK	STRONGDUCK
MODELO		MSA15	MSA35
CAPACIDAD	KG	150	350
MAX. ALTURA DE ELEVACIÓN	H12 (MM)	1100	1300
MIN. ALTURA DE LA MESA	H13 (MM)	302	350
ALTURA DE ELEVACIÓN	H3 (MM)	798	950
TAMAÑO DE LA MESA	L x B5 x S (MM)	700 x 450 x 35	910 x 500 x 50
ALTURA TOTAL	H14 (MM)	921	970
LONGITUD TOTAL	L1 (MM)	773	980
CICLOS DEL PEDAL A ALTURA MÁXIMA		≤30	≤60
DIÁMETRO DE LA RUEDA	D (MM)	100	127
PESO DE SERVICIO	KG	64	105